

LSD

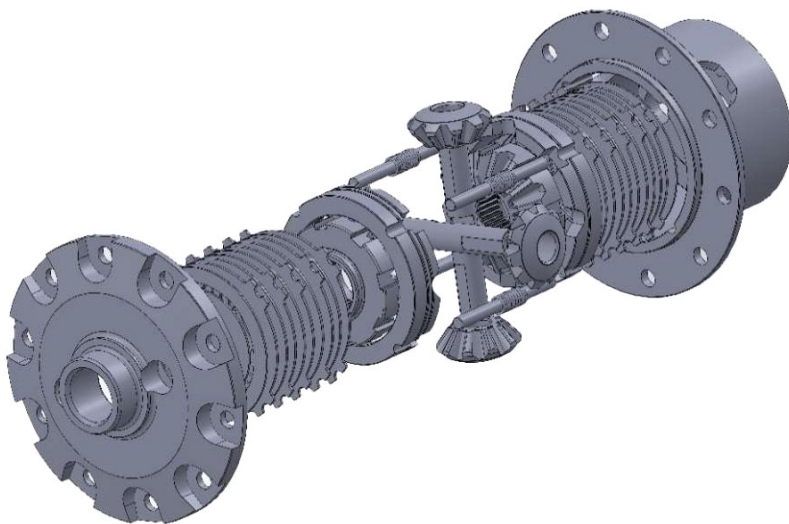

抜群の走行安定性と悪路でのスタックからの高い回避力を発揮する高次元LSDの登場
日常走行からレジャーまで、実用的に使えるLSD
多板式にありがちなチャタリングがなく、車庫入れや街中での取り扱いも気になりません



- ①高硬度のピンで駆動
 - ・高耐久、レスポンス向上
 - ・コントロール性向上
 - ・ケースへのラグの食い込みを防止し高耐久
- ②分割ピニオンシャフト
 - ・噛み合い誤差による面圧の不均等を防止
- ③摩擦板の特殊な熱処理
 - ・高耐久性
 - ・チャタリングを防止
- ④技術開発及び全てのパーツ製作、組立まで一貫生産
- ⑤長年蓄積したノウハウによる合理的な構造及び材質と熱処理による安定した品質
- ⑥日本国内での敏速な開発対応とアフターサービス(安心の1年保証付き*1)

- ・オイルはGL5規格のLSD対応オイルをご使用ください。
 推奨オイル:シェル ゲルコ 5090LS、NISMO2189E
- ・オイル交換サイクルは初回500~600Kmで交換
 次回以降10.000Kmを目安に交換して下さい。

| 車種 | 品番 | 税込定価 | 税抜定価 |
|-------|------------|----------|----------|
| ハイエース | HPIF-LST01 | ¥162,800 | ¥148,000 |
| キャラバン | HPIF-LSN01 | ¥162,800 | ¥148,000 |

| ハイエース 適合表 | | | | | | | | |
|--|----------------|-------|-------------------|------|--------|--|--|--|
| 型式 | 年式 | T/M | エンジン | 標準デフ | 設定 | 備考 | | |
| YH51G,LH51G YH61G,LH61G | 1985.8～1989.8 | MT/AT | 3Y-U 2L-T | 0 | 1.5WAY | 1: サイドベアリング交換必要 純正部品番号 90368-50024 x 2ヶ | | |
| LH100G | 1989.9～1993.7 | MT/AT | 2L 2L-TE | 0 | 1.5WAY | 2: ディーゼルトターボ車以外サイドベアリング交換必要 純正部品番号 90368-50024 x 2ヶ | | |
| LH110G RZH110G | 1989.9～1993.7 | MT/AT | 2L 1RZ-E | 0 | 1.5WAY | 1: サイドベアリング交換必要 純正部品番号 90368-50024 x 2ヶ | | |
| LH140G | 1990.10～1993.7 | MT/AT | 2L | 0 | 1.5WAY | 1: サイドベアリング交換必要 純正部品番号 90368-50024 x 2ヶ | | |
| RZH100G RZH101G | 1989.8～2004.8 | MT/AT | 1RZ-E 2RZ-E | 0 | 1.5WAY | 1: サイドベアリング交換必要 純正部品番号 90368-50024 x 2ヶ | | |
| RZH112V RZH112K | 1989.11～2000.4 | AT | 1RZ-E | 0 | 1.5WAY | 1: サイドベアリング交換必要 純正部品番号 90368-50024 x 2ヶ | | |
| KZH100G, 110G KZH120G | 1993.8～2004.8 | MT/AT | 1KZ-TE | 0 | 1.5WAY | 1: サイドベアリング交換必要 純正部品番号 90368-50024 x 2ヶ | | |
| YH57G | 1987.8～1989.7 | MT/AT | 3Y-U | 0 | 1.5WAY | 1: サイドベアリング交換必要 純正部品番号 90368-50024 x 2ヶ | | |
| LH107G パトタイム4WD車 | 1989.8～1993.7 | MT/AT | 3L | 0 | 1.5WAY | 3:4AT 車ベアリング交換必要 純正部品番号 90368-50024 x 2ヶ | | |
| LH107W パトタイム4WD車 | 1990.10～1993.7 | MT/AT | 3L | 0 | 1.5WAY | 3:4AT 車ベアリング交換必要 純正部品番号 90368-50024 x 2ヶ | | |
| LH117W パトタイム4WD車 | 1990.10～1993.7 | MT/AT | 3L | 0 | 1.5WAY | | | |
| KZH106G,106W パトタイム4WD車 | 1993.8～2004.8 | MT/AT | 1KZ-TE | 0 | 1.5WAY | 4:1999年7月以降のABS無車およびLSD無車のAT車はサイドベアリング交換必要 純正部品番号 90368-50024 x 2ヶ | | |
| KZH116G パトタイム4WD車 | 1993.8～2004.8 | MT/AT | 1KZ-TE | 0 | 1.5WAY | 5: 1999年7月までの純正LSD無車の4AT車はサイドベアリング交換必要 純正部品番号 90368-50024 x 2ヶ | | |
| KZH126G パトタイム4WD車 | 1993.8～2004.8 | MT/AT | 1KZ-TE | 0 | 1.5WAY | | | |
| TRH200V/K,221K TRH214W, 224W | 2004.8～ | MT/AT | 1TR-FE, 2TE-FE | 0 | 1.5WAY | | | |
| TRH223B | 2004.8～ | AT | 2TE-FE | 0 | 1.5WAY | | | |
| KDH220K KDH200V/K | 2004.8～ | MT/AT | 2KD-FTV | 0 | 1.5WAY | | | |
| KDH221K, 201V/K KDH206V | 2004.8～ | MT/AT | 1KD-FTV | 0 | 1.5WAY | | | |
| KDH205V/K, 225K フルタイム4WD | 2004.8～ | MT/AT | 2KD-FTV | 0 | 1.5WAY | | | |
| TRH226K フルタイム4WD | 2004.8～ | MT/AT | 2TR-FE | 0 | 1.5WAY | | | |
| KDH223B | 2007.8～ | AT | 1KD-FTV | 0 | 1.5WAY | | | |
| GDH20#/211/22# TRH200/21#/22# | 2020.5～(6, 7型) | MT/AT | | 0 | 1.5WAY | 6: 2020年5月以降の6型車、7型車はサイドベアリング交換必要 純正部品番号 90366-50007 x 2ヶ | | |
| サイドベアリング内径がφ50ではない車種に関してはベアリング交換が必要 | | | | | | | | |
| 2020年4月以前の車両は、トヨタ純正部品：部品番号 90368-50024 x 2 | | | | | | | | |
| 2020年5月以降の車両は、トヨタ純正部品：部品番号 90366-50007 x 2 | | | | | | | | |
| 6型車、7型車のブレーキ制御搭載車にLSDを取り付けても問題ありません。 | | | | | | | | |

| NV350キャラバン 適合表 | | | | | | | | |
|----------------|---------------|-------|-----------------|--------|----|------|--------|----|
| 型式 | 年式 | T/M | エンジン | 駆動方式 | 位置 | 標準デフ | 設定 | 備考 |
| E26 | 2012.6～2022.2 | MT/AT | QR25DE/YD25DDTi | FR/4WD | R | O | 1.5WAY | |