

ADP FILLER CAP

ADPフィルターキャップ

エンジンオイルのフィルターキャップから簡単にブローバイガスを取り出す！

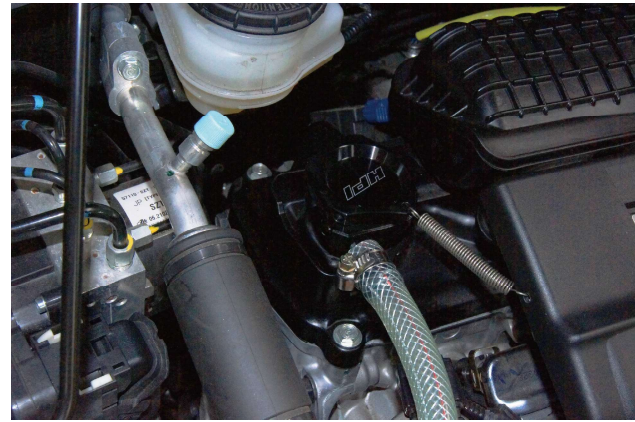
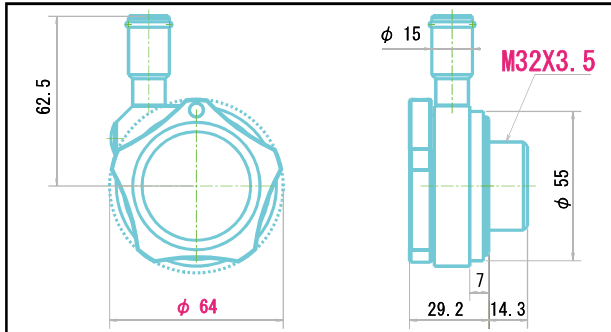

エンジンオイルのフィルターキャップから簡単にブローバイガスを取り出す事に成功。
ホース取り出し口2方向選択可能、角度無段階選択可能
緩み防止スプリング取付穴有り。

キャップサイズ：M32×P3.5

ホースサイズ：Φ15

カラー：ブラックアルマイト、シルバーアルマイト、グレーメタリックアルマイトの3色を設定

ADP フィラーキャップ

※在庫無くなり次第生産終了

品番	色	税込価格	税抜価格
HPBADPT-M32BK	ブラックアルマイト	¥ 10,780	¥ 9,800
HPBADPT-M32SL	シルバーアルマイト		
HPBADPT-M32GM	グレーメタリックアルマイト		

METAL HEAD GASKET

メタルヘッドガスケット

高出力対応、圧縮比の変更、エンジン冷却性向上！

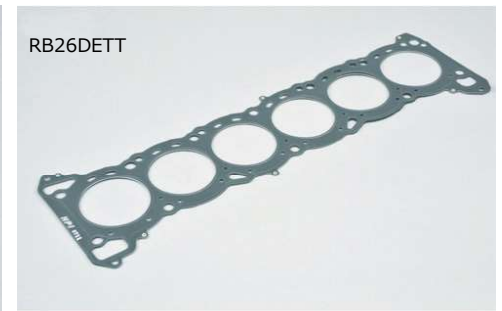

両面板ボア周りにシールビードとボア側内側にストッパーを採用。
シリンダーヘッド面とシリンダーブロック面の歪みによる隙間を
ストッパーとシールビードが完全にシールします。
ノーマルエンジンからチューニングエンジンまで幅広く使用可能です。

メタルヘッドガスケット

適合	品番	ボア径	厚み	税込価格	税抜価格
SR20DET	HPHG-SR8712	Φ87	1.2mm	生産終了	生産終了
	HPHG-SR8715	Φ87	1.5mm	生産終了	生産終了
RB25DET	HPHG-RB258712	Φ87	1.2mm	生産終了	生産終了
	HPHG-RB258715	Φ87	1.5mm	生産終了	生産終了
RB26DETT	HPHG-RB268712	Φ87	1.2mm	生産終了	生産終了
	HPHG-RB268715	Φ87	1.5mm	¥ 29,700	¥ 27,000

【KIT 内容】ヘッドガスケット本体

ヘッドガスケット装着後、エンジンに火を入れる前であれば分解、再使用可能

※在庫無くなり次第、生産終了

